



920

Réf. : C0287 782

www.lookcycle.com



920

FR	NOTICE D'INSTRUCTIONS 2 - 6
GB	MOUNTING INSTRUCTIONS 7 - 11
IT	ISTRUZIONI DI MONTAGGIO 12 - 16
ES	MANUAL DE MONTAJE 17 - 21
NL	MONTAGEHANDLEIDING 22 - 26
D	MONTAGEANLEITUNG 27 - 31

Félicitations !

Vous avez porté votre choix sur un cadre LOOK.

Nous vous remercions de votre confiance en nos produits.

En choisissant ce nouveau cadre LOOK, vous bénéficiez d'un produit de haute technologie, de conception française.

Votre cadre LOOK, est identique à ceux fournis aux grandes équipes professionnelles.

Nos produits sont conformes aux différentes normes européennes et internationales en vigueur.

Nous vous conseillons pour le montage des accessoires de vous adresser à un professionnel.

Avant toute utilisation, lisez l'intégralité des instructions, respectez les conseils donnés afin de profiter pleinement des atouts de ce produit de haute qualité.

LOOK se réserve la possibilité de changer les spécifications du produit et sans avis préalable dans le but de l'améliorer.

Votre cadre :

Votre cadre a été confectionné suivant les spécifications du bureau d'études LOOK.

De nombreuses heures sont nécessaires à sa fabrication. L'assemblage des différentes pièces qui constituent un cadre carbone, est réalisé par collage ou par moulage d'ensembles monoblocs.

Votre cadre est livré avec une tige de selle, le passe câbles sous le boîtier de pédalier, la patte arrière droite interchangeable et les vis de porte-bidon.

Pour ce cadre à jeu de direction intégré, sont fournis le jeu de direction correspondant ainsi que les bagues d'épaisseur.

ATTENTION : ce cadre LOOK est conçu et optimisé pour être utilisé par des cyclistes ne dépassant pas 100 kgs (220,5 lbs)

INSTALLATION DU JEU DE DIRECTION INTÉGRÉ LOOK 1,5" - 1"1/8

Particularité du jeu de direction et du cadre :

Le jeu de direction livré avec le cadre est de type intégré conique, le roulement 1,5 pouce s'installe en bas de la douille, le roulement 1"1/8 en haut.

Sont livrés deux cônes de fourche différent pour pouvoir installer aussi bien des fourches à pivot conique que des fourches à pivot constant 1"1/8.

ATTENTION : le cadre taille XS n'est pas compatible avec les fourches à pivot conique Rock Shox millésime 2012 et antérieur, la section conique du pivot de ces fourches étant trop longue. Si vous souhaitez utiliser une fourche Rock Shox sur la taille XS il est impératif de sélectionner une version à pivot constant 1"1/8 et d'utiliser le cône de fourche adaptateur livré avec le cadre.

Vérification avant installation

Vérifier que les surfaces d'appui de roulements soient propres et exemptes de peinture.

Pré-assembler les composants dans la douille supérieure dans l'ordre indiqué sur le schéma.

Pré-assembler les composants dans la douille inférieure. Vérifier qu'un jeu existe entre la douille et la fourche, afin que celle-ci tourne librement.

Les roulements doivent se monter dans la douille avec peu ou pas de résistance.

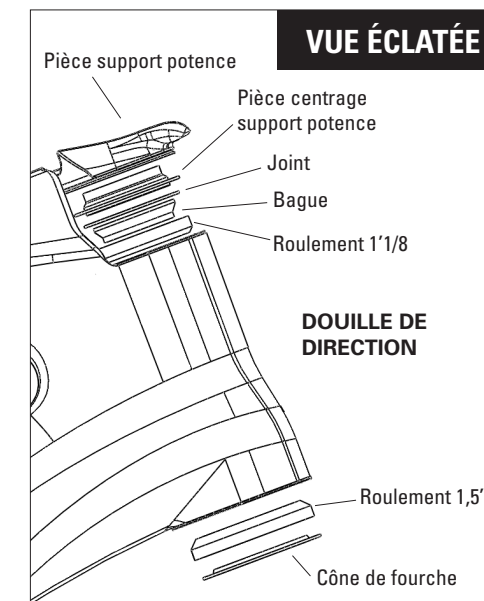

INSTALLATION DU BOÎTIER DE PEDALIER

Le boîtier de pédalier de votre 920 est de type BB30 et d'une largeur de 73mm. Vérifier que les portées de roulement soient exemptes de peinture et propres.

Suivre les indications de montage, de réglage et d'entretien du fabricant.

Nous conseillons pour le montage du boîtier l'utilisation d'un pied de travail tenant le cadre par les fixations des roues avant et arrière.

INSTALLATION DE LA TIGE DE SELLE

Votre cadre a été conçu pour recevoir une tige de selle de diamètre 31,6mm.

Veillez respecter un minimum d'insertion de la tige de selle de 90mm (ou celui recommandé par le fabricant de la tige de selle s'il est supérieur).

Il est impératif d'utiliser le collier de serrage de tige de selle livré avec votre cadre ou vélo 920. Veuillez placer la vis vers l'arrière du vélo (opposé à la fente du cadre qui se situe vers l'avant) et serrer au couple recommandé de 6Nm.

Si ce couple de serrage n'était pas suffisant, appliquer une pâte anti-rotation pour composants type Tacx Dynamic sur la tige de selle puis renouveler l'opération.

MONTAGE DES ROUES

Suivre les indications de montage du fabricant.

Avant de rouler s'assurer que les roues sont fortement bloquées par le mécanisme de blocage rapide.

INSTALLATION DES DERAILLEURS AVANT ET ARRIERE

Vérifier que le filetage du dérailleur arrière soit propre.

Ce cadre est prévu pour recevoir un dérailleur avant de type "à collier" haut de diamètre 34,9mm et tirage par le bas (down pull). Suivre les indications de montage, de réglage et d'entretien du fabricant.

ATTENTION : Le montage du dérailleur avant à collier doit être effectué au couple de serrage maximum de 7 Nm. Si cela n'était pas suffisant pour un parfait maintien du dérailleur, veuillez utiliser une pâte anti-rotation pour composants carbone type Tacx Dynamic

PATTE DE FREIN ARRIERE

Votre cadre 920 possède une patte de frein arrière de type Postmount qui permet de monter directement un étrier Postmount avec un disque de 140 mm. Pour cela, il vous suffit d'installer votre étrier avec les vis et les cylindres filetés livrés avec le cadre.

Nous livrons également un adaptateur Postmount en aluminium pour l'utilisation d'un disque de 160mm. Cet adaptateur s'intercale entre la patte du cadre et votre étrier de frein. Pour visser, utilisez les vis plus longues livrées avec cet adaptateur.

ATTENTION : Bien respecter le sens de montage de l'adaptateur (flèche vers le haut) et utiliser la vis la plus longue où l'adaptateur est le plus épais.

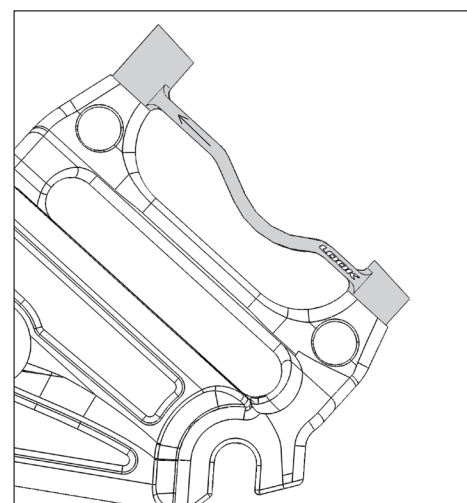

RÉGLAGE DE L'AMORTISSEUR

Votre cadre est livré avec un amortisseur à air aux dimensions 190,5mm, œillets de largeur 22.2mm et de diamètre 8mm.

La suspension arrière de votre 920 fonctionnera parfaitement avec un SAG situé entre 10% (réglage ferme) et 25% (réglage souple). Pour plus de détails sur le fonctionnement, les réglages et l'entretien de votre amortisseur, veuillez vous reporter à la notice du fabricant.

COUPLE DE SERRAGE DES ARTICULATIONS

Veillez à bien utiliser des clés hexagonales à 6 pans (pas de clés à deux faces uniquement) et appliquer de la loctite medium (type bleu 242) sur les filets.

Les couples recommandés sont de 6Nm pour les deux axes diamètre 12 entre haubans et biellette et 8Nm pour les deux axes de 15mm (pivot principal et pivot triangle avant – biellette).

ENTRETIEN

Nettoyer toujours votre cadre avec du savon ou détergent léger et de l'eau.

Employer un chiffon doux. Rincer votre cadre à l'eau et le sécher avec un chiffon.

Ne pas utiliser d'appareil de nettoyage à haute pression, ni de produits abrasifs.

Pour éliminer les taches de goudron, utiliser un produit pour carrosserie de voiture.

SERVICE APRÈS-VENTE

Malgré tout le soin apporté à notre fabrication, si un défaut apparaît ou si une réparation est nécessaire, s'adresser toujours à votre revendeur avec le cadre accompagné de la facture d'achat.

GARANTIE

POUR QUE LA GARANTIE SOIT VALABLE ENREGISTREZ VOUS SUR NOTRE SITE : WWW.LOOKCYCLE.COM

Nos cadres sont garantis cinq ans à partir de la date d'achat contre tout vice ou défaut de fabrication. La peinture, la décoration, le vernis et tout ce qui concerne la finition sont garantis un an.

Cette garantie exclue les pièces d'usure : roulements.

Cette garantie reste limitée à l'acheteur initial et une preuve d'achat est requise (facture originale).

La garantie concerne les cadres pour tous vices ou défauts de fabrication.

La garantie s'applique uniquement si le cadre est assemblé conformément aux instructions ci-dessus.

La garantie ne s'applique pas aux défauts dus au mauvais entretien ou à une mauvaise utilisation.

L'usage d'un Home trainer est fortement déconseillé.

De même la garantie est caduque si le cadre ou la fourche a subi une modification technique du fait de l'utilisateur ou s'il a été réparé, repeint hors d'un centre de réparation agréé LOOK.

La garantie ne couvre pas les cas suivants :

- * les défauts causés par négligence ou entretien insuffisant
- * les accidents
- * les dommages accessoires et indirects

Les dépenses de montage, démontage, temps de main d'oeuvre, emballage et expédition du cadre ne sont pas couvertes.

Ne pas percer, peindre ou revernir.

Ne pas laisser le cadre près d'une source de chaleur.

ATTENTION A TOUJOURS :

Inspecter votre vélo avant de l'utiliser.

Si les tubes de votre cadre LOOK ont subi quelque dommage, rapporter le vélo chez votre revendeur LOOK pour une inspection.

Prendre connaissance des lois en vigueur dans le pays où vous êtes si vous roulez la nuit.

Porter un casque

Prendre connaissance du code de la route et le respecter.

Prendre garde aux dangers de la route et de la circulation.

Les réflecteurs ne sont pas suffisants et ne remplacent pas un éclairage.

Congratulations!

You have decided on a LOOK frame.

We thank you for your trust in our products.

By choosing this new LOOK frame, you benefit from a high-tech product, of French conception.

Your LOOK frame is the same as those supplied to the major professional teams.

Our products are compliant with the various European and international safety standards in force.

For the assembling of your accessories we advise you to contact a professional.

Before use, please read the instructions completely, respect the advice given so as to fully benefit of the assets of this high quality product.

LOOK reserves the possibility of changing the specifications of the product without prior notice in the aim of improving it.

Your frame :

Your frame was made following the specifications of LOOK's research and design department.

Much time was needed to make it. The assembling of the various parts that make up a carbon frame is done by bonding or by moulding single block units.

Your frame comes with a seat post, a cable grommet under the chain drive casing, an interchangeable rear derailleur hanger and the screws for a feeding bottle holder.

A headset is included for this frame, the corresponding headset and the spacer are included.

WARNING: this LOOK frame is designed and optimised to be used by cyclists weighing no more than 100 kg (220.5 lbs)

INSTALLATION OF THE INTEGRATED LOOK 1.5" – 1"1/8' HEADSET

Special features of the headset and the frame :

The headset that comes with the frame is of integrated conical type, the 1.5" sealed bearing cartridge is installed below the head tube, the 1"1/8' sealed bearing cartridge above.

Two fork cones are included to be able to install conical pivot forks as well as 1"1/8' constant pivot forks.

WARNING : The XS size frame is not compatible with Rock Shox conical pivot forks bearing (2012 range and before), the conical profile of these forks being too long. If you wish to use a Rock Shox fork on an XS size frame you must imperatively select the 11/8' constant pivot version and use the fork cone adapter delivered with the frame.

Check before installation

Check that the pressure areas of rolling bearings are clean and exempt of paint.

Pre-assemble the components in the upper tube in the order indicated in the drawing below.

Pre-assemble the components in the lower tube. Check that there is enough clearance between the tube and the fork, so that it rotates freely.

The rolling bearings must be mounted in the tube with little or no resistance.

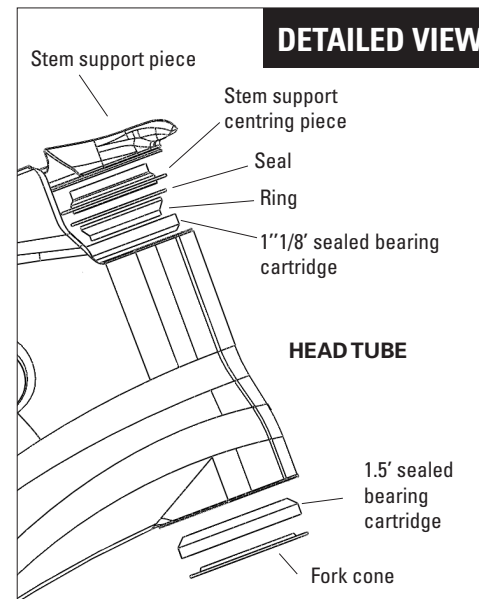

BOTTOM BRACKET INSTALLATION

Your 920's bottom bracket is of BB30 type and 73mm wide.

Check that the bearing seats are exempt of paint and clean.

Follow the manufacturer's assembling, settings and maintenance instructions.

For the installation of the bottom bracket, we advise the use of an assembly stand holding the frame by the front and rear wheel fasteners.

SEAT POST INSTALLATION

Your frame is designed to receive 31.6mm diameter seat post.

Please respect the minimum seat post insertion of 90mm (or that advised by the manufacturer of the seat post if it's superior).

Imperatively use the seat post clamp collar that comes with your 920 frame or bike. Place the screw towards the rear of the bike (opposite to the slit of the frame which is towards the front) and tighten to the advised torque of 6Nm.

If the tightening torque is not sufficient, apply some anti-rotation paste for Tacx Dynamic type carbon components on the seat post and renew the procedure.

MOUNTING OF WHEELS

Follow the manufacturer's assembling instructions.

Before riding make sure that the wheels are tightly locked by the quick release mechanism.

INSTALLATION OF FRONT AND REAR DERAILLEUR

Check that the thread of the rear derailleur is clean.

This frame is designed to receive an upper "collar" type front derailleur with a diameter of 34.9mm and down pull. Follow the manufacturer's assembling, settings and maintenance instructions.

WARNING: The assembly of the front collar type derailleur should be done at the maximum tightening torque of 7 Nm. If the tightening torque is not sufficient, apply some anti-rotation paste for Tacx Dynamic type carbon components.

REAR BRAKE DISC MOUNT

Your 920 frame has a rear brake disc mount of Postmount type that allows directly installing a Postmount calliper with a disc of 140 mm.

To do so simply install your calliper with the screws and threaded cylinders that come with the frame.

We also supply an aluminium Postmount adapter for the use of a 160mm disc. This adapter is inserted between the frame's tab and your brake calliper. To attach it, use the long screws that come with the adapter.

WARNING: Strictly respect the installation direction of the adapter (arrow towards the top) and use the longest screw where the adapter is the thickest.

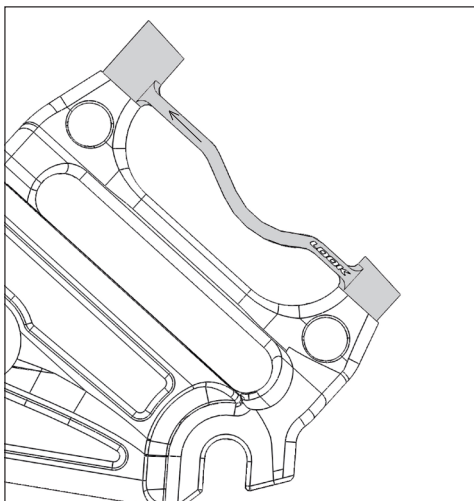

SHOCK ABSORBER SETTINGS

Your frame comes with an air-cushion shock absorber with dimensions 190.5mm, eyelets with a width of 22.2mm and a diameter of 8mm.

The rear suspension of your 920 will perfectly operate with SAG between 10% (hard setting) and 25% (flexible setting). For further information on the operating, the settings and maintenance of your shock absorber please refer to the manufacturer's notice.

TIGHTENING TORQUE OF ARTICULATIONS

Make sure to use hex keys with 6 sides (not keys with only two sides) and apply some Loctite medium (blue type 242) on the threads.

The advised torques are 6Nm for the two axes of diameter 12 between stays and connecting rod and 8Nm for the two axes of 15mm (main pivot and front triangle pivot – connecting rod).

MAINTENANCE

Always clean your frame with soap or a light detergent and water.

Use a soft cloth. Rinse your frame with water and dry it with a cloth.

Do not use a high pressure cleaning device, or abrasive products.

To eliminate tar spots, use a car body cleaning product.

CUSTOMER SERVICE

In spite of the care brought to our manufacturing, if a defect appears or if repair seems necessary, always contact your retailer with the frame and the original proof of purchase.

WARRANTY

TO VALIDATE THE WARRANTY REGISTER ON OUR WEBSITE: WWW.LOOKCYCLE.COM

Our frames are under warranty for five years starting on the date of purchase against any defect or manufacturing flaw. The paint, decoration, varnish and everything concerning the finishing are guaranteed one year.

This warranty excludes wear parts: Sealed bearing cartridge.

This warranty remains limited to the initial purchaser and proof of purchase is required (original bill).

The warranty concerns the frames for any defects or manufacturing flaws.

The warranty applies only if the frame is assembled in compliance with the above instructions.

The warranty does not apply to defects due to lack of maintenance or incorrect use.

The use of a Home trainer is strongly inadvisable.

The warranty also becomes void if the frame or the fork were subject to technical modification by the user or if it was repaired, repainted out of our authorized LOOK service centres.

The warranty does not cover the following cases:

- * Defects caused by negligence or lack of maintenance
- * Accidents
- * Indirect accessory damages

The expenses of assembling, disassembling, labour time, packaging and sending of the frame are not covered.

Do not pierce, paint or re-varnish.

Do not leave the frame near a source of heat.

ALWAYS DO THE FOLLOWING :

Inspect your bike before using it.

If the tubes of your LOOK frame were subject to damage, bring the bike to your LOOK retailer for an inspection.

Acquaint yourself with the laws in force in the country where you are if you ride at night.

Use a cycling helmet

Acquaint yourself with the Highway Code and respect it.

Beware of the dangers of the road and of the traffic.

Reflectors are not sufficient and do not replace lighting.

Congratulazioni !

La ringraziamo per la fiducia dimostrata nei confronti dei nostri prodotti orientando la sua scelta su un telaio LOOK.

Scegliendo questo nuovo telaio LOOK, beneficerete di un prodotto di alta tecnologia e di progettazione francese.

Il vostro telaio LOOK è identico a quelli usati dai grandi team di corridori professionali.

Tutti i nostri prodotti sono conformi alle varie norme europee ed internazionali in vigore.

Per il montaggio degli accessori, vi consigliamo di rivolgervi a un tecnico specializzato.

Prima di usare il telaio, si consiglia di leggere tutte le parti delle presenti istruzioni per l'uso e rispettare i consigli forniti per approfittare appieno delle ottime prestazioni di un prodotto di qualità.

LOOK si riserva la facoltà di modificare, senza alcun preavviso preliminare, le specifiche del prodotto al fine di migliorare le sue prestazioni.

Presentazione del prodotto :

Il telaio è stato sviluppato e progettato secondo le specifiche dell'ufficio tecnico LOOK.

Numerose ore sono state necessarie per la sua fabbricazione. L'assemblaggio dei vari pezzi, che costituiscono un telaio carbonio, avviene mediante incollaggio o montaggio di insiemi monoblocco.

La dotazione del telaio comprende i seguenti elementi: canotto reggisella, guaine per il passaggio dei cavi sotto la scatola movimento, forcellino posteriore destro intercambiabile e viti portaborraccia.

Il telaio con serie sterzo integrata viene fornito con la serie sterzo corrispondente nonché gli anelli di spessore.

ATTENZIONE : Il telaio LOOK è stato appositamente progettato e ottimizzato per essere usato da ciclisti con un peso inferiore ai (220,5 libbre).

INSTALLAZIONE DELLA SERIE STERZO INTEGRATA 1,5" - 1"1/8

Particolarità delle serie sterzo e del telaio :

La serie sterzo, fornita con il telaio, è del tipo integrata conica. Il cuscinetto da 1,5 pollici va installato nella parte inferiore della boccola mentre il cuscinetto da 1"1/8 deve essere installato nella parte superiore della stessa.

Inoltre, il telaio è fornito completo di due diversi coni di forcella che consentono di installare forcelle con perno conico e forcelle con perno costante 1"1/8.

ATTENZIONE : Il telaio taglia XS non è compatibile con le forcelle a perno conico Rock Shox annata 2012 ed anteriore, essendo la sezione conica del perno di queste forcelle troppo lunga. Se volte usare una forcella Rock Shox sulla taglia XS, occorre tassativamente selezionare una versione a perno costante 1"1/8 ed usare il cono di forcella adattato in dotazione con il telaio.

Verifica prima dell'installazione

Verificare che le superfici di appoggio dei cuscinetti siano puliti e privi di qualsiasi traccia di vernice.

Preassemblare i componenti nella boccola superiore secondo l'ordine riportato nello schema.

Preassemblare i componenti nella boccola inferiore. Verificare l'esistenza di un gioco tra la boccola e la forcella per consentire che questa ultima giri liberamente.

I cuscinetti vanno montati nella boccola con una resistenza inesistente o scarsa.

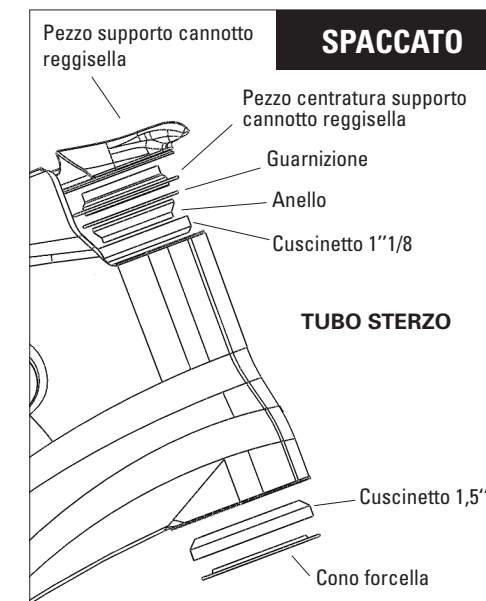

INSTALLAZIONE DELLA SCATOLA MOVIMENTO

La scatola movimento del telaio 920, larga 73 mm, è del tipo BB30.

Verificare che le sedi dei cuscinetti siano prive di vernice e pulite.

Seguire le indicazioni di montaggio, regolazione e manutenzione del fabbricante.

Per il montaggio della scatola movimento, si consiglia di usare un cavalletto che immobilizzi il telaio tramite i fissaggi delle ruote anteriore e posteriore.

INSTALLAZIONE DEL CANNOTTO REGGISELLA

Il telaio è stato progettato per ricevere un cannotto reggisella diametro 31,6 mm.

Occorre rispettare un inserimento minimo del cannotto reggisella pari a 90 mm (o quello raccomandato dal fabbricante del cannotto reggisella se è superiore).

Occorre tassativamente usare il collare di serraggio del cannotto reggisella in dotazione con il telaio o la bicicletta 920. Occorre posizionare la vite verso la parte posteriore della bicicletta (opposta alla fessura del telaio situata nella parte anteriore) e serrare con la coppia raccomandata pari a 6Nm.

Qualora questa coppia di serraggio non fosse sufficiente, bisogna applicare una pasta antirotazione per componenti tipo Tacx Dynamic sul cannotto quindi ripetere l'operazione.

MONTAGGIO DELLE RUOTE

Seguire le indicazioni di montaggio del fabbricante.

Prima di utilizzare la bicicletta, assicurarsi che le ruote siano solidamente immobilizzate dal meccanismo di bloccaggio rapido.

INSTALLAZIONE DEL CAMBIO E DEL DERAGLIATORE

Verificare che la filettatura del cambio velocità posteriore sia pulita.

Il telaio è stato appositamente progettato per il montaggio di un deragliatore anteriore tipo "a collare" alto diametro 34,9 mm e tiraggio dal basso (down pull). Seguire le indicazioni di montaggio, regolazione e manutenzione del fabbricante.

ATTENZIONE

Il montaggio del deragliatore anteriore con collare deve essere effettuato con la coppia di serraggio massima di 7 Nm. Se ciò non fosse sufficiente per un perfetto mantenimento in posizione del deragliatore, occorre usare una pasta antirotazione per componenti carbonio tipo Tacx Dynamic.

ASTA FRENO POSTERIORE

Il telaio 920 possiede un'asta di freno posteriore tipo Postmount che permette di montare direttamente una staffa Postmount con un disco da 140 mm. Per effettuare tale operazione, basta installare la staffa con le viti ed i cilindri forniti assieme al telaio.

Viene anche fornito un adattatore Postmount in alluminio che consente l'utilizzo di un disco da 160 mm. Tale adattatore si inserisce tra l'asta del telaio e la staffa del freno. Per avvitare, usare le viti più lunghe fornite con l'adattatore.

ATTENZIONE

Occorre rispettare il senso di montaggio dell'adattatore (freccia rivolta in alto) ed utilizzare la vite più lunga dove l'adattatore sia il più spesso.

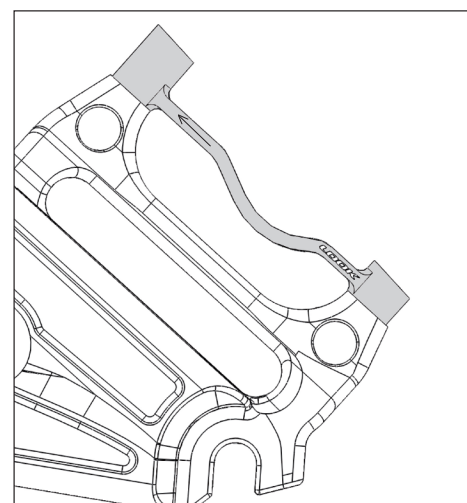

REGOLAZIONE DELL'AMMORTIZZATORE

Il telaio è fornito con un ammortizzatore ad aria lunghezza 190,5 mm ed occhielli larghezza 22.2 mm e diametro 8 mm.

La sospensione posteriore del telaio 920 funzionerà perfettamente con un SAG compreso tra il 10% (regolazione rigida) ed il 25% (regolazione elastica). Per ottenere maggiori dettagli riguardanti il funzionamento, le regolazioni e la manutenzione dell'ammortizzatore, fare riferimento alle istruzioni per l'uso del fabbricante.

COPPIA DI SERRAGGIO DELLE ARTICOLAZIONI

Occorre tassativamente utilizzare chiavi esagonali (non solamente chiavi a due facce) ed applicare della loctite medium (tipo blu 242) sui filetti.

Le coppie raccomandate sono pari a 6 Nm per entrambi gli assi diametro 12 tra forcellino e bielletta e 8 Nm per entrambi gli assi da 15 mm (perno principale e perno triangolo anteriore - bielletta).

MANUTENZIONE

Pulire sempre il telaio con sapone o un detergente delicato ed acqua usando un panno morbido.

Risciacquare il telaio con acqua quindi asciugarlo con un panno. Non usare apparecchi di pulizia ad alta pressione, né prodotti abrasivi. Per eliminare le macchie di catrame, utilizzare un prodotto per carrozzeria auto.

ASSISTENZA TECNICA

Nonostante tutta la cura apportata alla nostra fabbricazione, qualora si verificasse un difetto o fosse necessaria una riparazione, l'utente dovrà rivolgersi al proprio rivenditore e consegnargli il telaio accompagnato dalla fattura di acquisto.

GARANTIE

PER FARE SÌ CHE LA GARANZIA SIA VALIDA, DOVETE REGISTRARVI SUL NOSTRO SITO: WWW.LOOKCYCLE.COM

I telai LOOK sono garantiti per cinque anni a decorrere dalla data d'acquisto contro qualsiasi vizio o difetto di fabbricazione. La vernice, la decorazione, la lacca e la finitura sono garantiti un anno.

La garanzia non copre i pezzi d'usura come i cuscinetti.

La garanzia rimane limitata all'acquirente iniziale che dovrà esibire una prova d'acquisto (fattura originale) qualora volesse avvalersi della stessa.

La garanzia copre i telai contro tutti i vizi e difetti di fabbricazione.

La garanzia è valida soltanto se il telaio è stato assemblato conformemente alle

istruzioni di cui sopra.

La garanzia non copre i difetti dovuti ad errata manutenzione o uso improprio del prodotto.

L'uso di un Home trainer è fortemente sconsigliato.

Analogamente, la garanzia sarà ritenuta nulla nel caso in cui l'utente abbia eseguito una modifica tecnica del telaio o della forcella o se questi ultimi non siano stati riparati o riverniciati da un centro di riparazione autorizzato LOOK.

La garanzia non copre i seguenti casi:

- * i difetti dovuti a negligenza o manutenzione insufficiente
- * gli incidenti
- * i danni accessori ed indiretti

La garanzia non copre le spese di montaggio, smontaggio, tempo di manodopera, imballaggio e spedizione del telaio.

Non forare, verniciare o laccare il telaio.

Non lasciare il telaio in prossimità di una fonte di calore.

AVVERTENZE

Ispezionare la prima bicicletta prima di usarla. Nel caso in cui i tubi del telaio LOOK fossero stati danneggiati, riportare la bicicletta al proprio rivenditore LOOK che procederà all'ispezione della stessa.

In caso d'uso notturno della bicicletta, prendere conoscenza delle leggi in vigore nel paese in cui ci si trova.

Durante l'uso della bicicletta, indossare sempre un casco.

Prendere conoscenza del codice della strada e rispettarlo.

Stare attenti ai pericoli della strada e della circolazione.

L'uso dei riflettori non è sufficiente e non sostituisce un'adeguata illuminazione.

¡Felicidades!

Acaba de elegir un cuadro LOOK.

Le agradecemos la confianza que ha depositado en nuestros productos.

Al elegir este nuevo cuadro LOOK, se beneficia de un producto de alta tecnología, de diseño francés.

Este cuadro LOOK, es idéntico a los que se suministran a los grandes equipos profesionales.

Nuestros productos cumplen con las diferentes normas europeas e internacionales vigentes.

Le aconsejamos que para el montaje de los accesorios se dirija a un profesional.

Antes de cualquier utilización, lea la totalidad de las instrucciones, siga los consejos que se dan para aprovechar plenamente las ventajas de este producto de alta calidad.

LOOK se reserva la posibilidad de cambiar las especificaciones del producto y sin previo aviso con el objetivo de mejorarlo.

Su cuadro :

Su cuadro ha sido confeccionado según las especificaciones de la oficina de proyectos de LOOK.

Son necesarias numerosas horas para su fabricación. El ensamblaje de las diferentes piezas que constituyen un cuadro de carbono, se realiza por encolado o por moldeado de conjuntos monobloques.

Su cuadro se entrega con una tija de sillín, el pasacables bajo la caja de pedalier, la pata trasera derecha intercambiable y los tornillos del portabidón.

Para este cuadro con juego de dirección integrado, se suministran el juego de dirección correspondiente así como los anillos espaciadores.

ATENCIÓN: este cuadro LOOK está diseñado y optimizado para ser utilizado por ciclistas que no superen los 100 kg (220,5 lbs).

INSTALACIÓN DEL JUEGO DE DIRECCIÓN INTEGRADO LOOK 1,5" - 1"1/8

Particularidad del juego de dirección y del cuadro :

El juego de dirección entregado con el cuadro es de tipo integrado cónico, el rodamiento de 1,5" pulgadas se instala en la parte baja del casquillo y el rodamiento de 1"1/8 en la parte alta.

Se entregan dos conos de horquilla diferente para poder instalar tanto horquillas de pivote cónico como horquillas de pivote constante 1"1/8.

ATENCIÓN : El cuadro de tamaño XS no es compatible con las horquillas de pivote cónico Rock Shox del año 2012 y anterior, al ser la sección cónica del pivote de estas horquillas demasiado larga. Si quiere utilizar una horquilla Rock Shox en el tamaño XS es imprescindible seleccionar una versión de pivote constante 1"1/8 y utilizar el cono de horquilla adaptador entregado con el cuadro.

Verificación antes de la instalación

Verificar que las superficies de apoyo de rodamientos estén limpias y exentas de pintura.

Preensamblar los componentes en el casquillo superior en el orden indicado en el esquema.

Preensamblar los componentes en el casquillo inferior. Verificar que exista un juego entre el casquillo y la horquilla, para que ésta gire libremente.

Los rodamientos deben montarse en el casquillo con poca o nula resistencia.

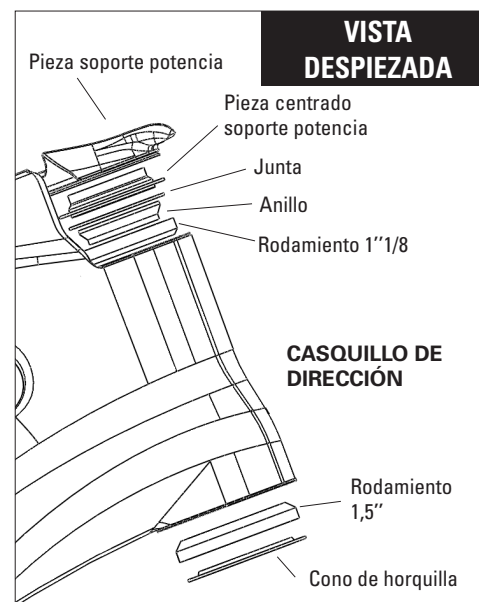

INSTALACIÓN DE LA CAJA DE PEDALIER

La caja de pedalier de su 920 es de tipo BB30, con una anchura de 73mm.

Verificar que los cojinetes de rodamiento estén exentos de pintura y limpios.

Seguir las indicaciones de montaje, de ajuste y de mantenimiento del fabricante.

Aconsejamos para el montaje de la caja la utilización de un pie de trabajo que sujete el cuadro por las fijaciones de las ruedas delantera y trasera.

INSTALACIÓN DE LA TIJA DE SILLÍN

Este cuadro ha sido diseñado para recibir una tija de sillín de diámetro 31,6mm.

Procure que el mínimo de inserción de la tija de sillín sea de 90mm (o el recomendado por el fabricante de la tija de sillín si es superior).

Es imprescindible utilizar la abrazadera para la tija de sillín que se entrega con el cuadro o la bicicleta 920. Coloque el tornillo en la parte trasera de la bicicleta (opuesto a la hendidura del cuadro que se sitúa en la parte delantera) y apriete al par recomendado de 6Nm.

Si este par de apriete no fuera suficiente, aplicar una pasta antirrotación para componentes tipo Tacx Dynamic en la tija de sillín y luego repetir la operación.

MONTAJE DE LAS RUEDAS

Seguir las indicaciones de montaje del fabricante.

Antes de circular, asegurarse de que las ruedas están firmemente bloqueadas por el mecanismo de bloqueo rápido.

INSTALACIÓN DE LOS CAMBIOS DE VELOCIDADES DELANTERO Y TRASERO

Verificar que el roscado del cambio trasero esté limpio.

Este cuadro está previsto para recibir un desviador delantero de tipo "collar" alto de diámetro 34,9mm y tiro por abajo (down pull). Seguir las indicaciones de montaje, de ajuste y de mantenimiento del fabricante.

ATENCIÓN: El montaje del desviador de collar delantero debe efectuarse al par de apriete máximo de 7 Nm. Si esto no fuera suficiente para una perfecta sujeción del desviador, utilizar una pasta antirrotación para componentes de carbono tipo Tacx Dynamic.

PATA DE FRENO TRASERO

Su cuadro 920 posee una pata de freno trasero de tipo Postmount que permite montar directamente un estribo Postmount con un disco de 140 mm. Para ello, basta con instalar el estribo con los tornillos y los cilindros roscados entregados con el cuadro.

Entregamos asimismo un adaptador Postmount de aluminio para la utilización de un disco de 160mm. Este adaptador se intercala entre la pata del cuadro y el estribo de freno. Para atornillar, utilice los tornillos más largos entregados con este adaptador.

ATENCIÓN: Respetar escrupulosamente el sentido de montaje del adaptador (flecha hacia arriba) y utilizar el tornillo más largo donde el adaptador es más grueso.

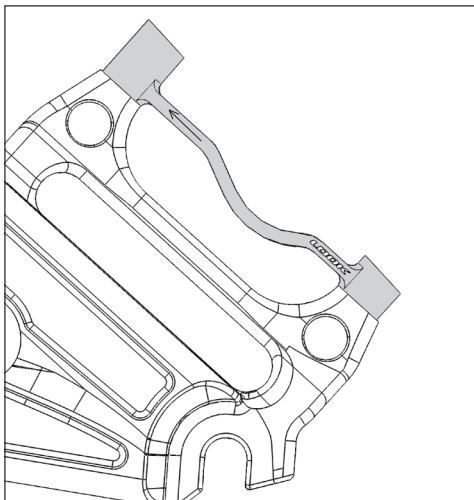

AJUSTE DEL AMORTIGUADOR

Este cuadro se entrega con un amortiguador de aire de dimensiones 190,5mm, anillas de anchura 22.2mm y de diámetro 8mm.

La suspensión trasera de su 920 funcionará perfectamente con un SAG situado entre el 10% (ajuste firme) y 25% (ajuste flexible). Para más detalles sobre el funcionamiento, los ajustes y el mantenimiento del amortiguador, consulte el manual de instrucciones del fabricante.

PAR DE APRIETE DE LAS ARTICULACIONES

Utilizar llaves hexagonales de 6 caras (no limitarse a llaves de dos caras) y aplicar loctite medio (tipo azul 242) en las roscas.

Los pares recomendados son de 6Nm para los dos ejes de diámetro 12 entre tirantes y bieleta y 8Nm para los dos ejes de 15mm (pivote principal y pivote triángulo delantero - bieleta).

MANTENIMIENTO

Limpiar siempre el cuadro con jabón o detergente suave y agua.

Emplear un trapo suave. Aclarar el cuadro con agua y secarlo con un trapo.

No utilizar aparatos de limpieza de alta presión ni productos abrasivos.

Para eliminar las manchas de alquitrán, utilizar un producto para carrocería de coches.

SERVICIO POSVENTA

A pesar de todo el cuidado aportado a nuestra fabricación, si aparece un defecto o si es necesaria una reparación, diríjase siempre a su vendedor con el cuadro acompañado de la factura de compra.

GARANTÍA

PARA QUE LA GARANTÍA SEA VÁLIDA REGÍSTRESE EN NUESTRO SITIO: WWW.LOOKCYCLE.COM

Nuestros cuadros están garantizados cinco años a partir de la fecha de compra contra cualquier vicio o defecto de fabricación. La pintura, la decoración, el barniz y todo lo referente al acabado están garantizados durante un año.

Esta garantía excluye las piezas de desgaste: rodamientos.

Esta garantía está limitada al comprador inicial y se requiere una prueba de compra (factura original).

La garantía se refiere a los cuadros para todos los vicios o defectos de fabricación.

La garantía se aplica únicamente si el cuadro es ensamblado conforme a las instrucciones anteriormente mencionadas.

La garantía no se aplica a los defectos debidos a un mantenimiento defectuoso o a una mala utilización.

Se desaconseja encarecidamente el uso de un Home trainer.

Asimismo, la garantía deja de ser válida si el cuadro o la horquilla han sufrido una modificación técnica por parte del usuario o si se ha reparado o repintado fuera de un centro de reparación autorizado LOOK.

La garantía no cubre los casos siguientes:

- * los defectos causados por negligencia o mantenimiento insuficiente
- * los accidentes
- * los daños accesorios e indirectos

Los gastos de montaje, desmontaje, tiempo de mano de obra, embalaje y expedición del cuadro no están cubiertos.

No perforar, pintar o volver a barnizar.

No dejar el cuadro cerca de una fuente de calor.

ATENCIÓN, RECUERDE SIEMPRE:

Inspeccionar la bicicleta antes de utilizarla.

Si los tubos del cuadro LOOK han sufrido algún daño, lleve la bicicleta a su vendedor LOOK para una inspección. Infórmese de las leyes vigentes en el país donde se encuentra si circula por la noche.

Lleve casco

Infórmese del código de la circulación y respételo.

Esté atento a los peligros de la carretera y de la circulación.

Los reflectores no son suficientes y no sustituyen la iluminación.

Gefeliciteerd !

U hebt voor een LOOK-frame gekozen. Wij danken u voor uw vertrouwen in onze producten.

Met uw keuze voor dit nieuwe LOOK-frame profiteert u van een hightech product van Frans ontwerp.

Uw LOOK-frame is identiek aan die aan de beste professionele teams geleverd worden.

Onze producten beantwoorden aan de verschillende geldende Europese en internationale normen.

Wij raden u aan om voor de montage van de accessoires u tot een vakman te richten.

Lees vóór ieder gebruik alle instructies door, neem de gegeven adviezen in acht om optimaal te kunnen profiteren van de voordelen die dit high tech product biedt.

LOOK behoudt zich het recht voor om zonder voorafgaande waarschuwing de specificaties van dit product te wijzigen, met het doel het product te verbeteren.

Het frame:

Het frame is vervaardigd volgens de specificaties van de onderzoeksafdeling van LOOK.

De vervaardiging neemt ettelijke uren in beslag. De verschillende onderdelen die deel uitmaken van een frame van koolstof worden door middel van lijmen of het in vorm gieten van ensembles uit één stuk geassembleerd.

Uw frame wordt geleverd met een zadelstang, de kabeldoorvoer onder de pedaalkast, het verwisselbare lipje rechtsachter en de schroeven van de bidonhouder.

Voor dit frame met ingebouwd stuur worden het bijbehorende stuur en de vulringen meegeleverd.

LET OP: dit LOOK-frame is ontworpen en geoptimaliseerd voor een gebruik door wielrenners die niet meer dan 100 kg (220,5 lbs) wegen.

INSTALLATIE VAN DE INGEBOUWDE STUURSET LOOK 1,5" - 1"1/8

Bijzonderheden aan het stuur en het frame:

Het met het frame geleverde stuur is conisch en ingebouwd, het rollager van 1,5 inch wordt onder aan de dop geïnstalleerd, het rollager van 1"1/8 bovenin.

Er worden twee verschillende vorkconussen geleverd om zowel vorken met een conische spil als met een contante spil van 1"1/8 te installeren.

LET OP : het frame maat XS is niet geschikt voor de vorken met conische spil Rock Shox jaartal 2012 en ouder, aangezien de conische doorsnede van de spil van deze vorken te lang is. Als u een Rock Shox vork wilt gebruiken voor de maat XS, dan moet u een versie met een constante spil van 1"1/8 kiezen en het met het frame meegeleverde verloopstuk voor de vorkconus gebruiken.

Controle vóór de installatie

Controleer of de steunvlakken van de rollagers schoon zijn en geen verf bevatten.

Monteer de onderdelen voor in de bovenste dop, in de op het schema aangegeven volgorde.

Monteer de onderdelen in de onderste dop voor. Controleer of er speling is tussen de dop en de vork, zodat deze vrij kan draaien.

De rollagers moeten met weinig of geen weerstand in de dop gemonteerd worden.

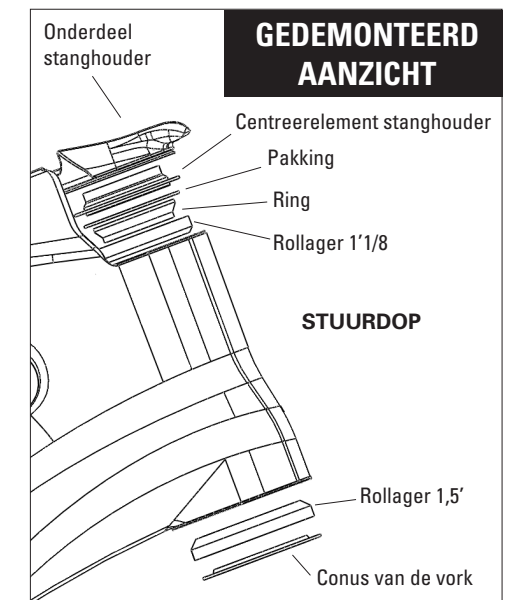

INSTALLATIE VAN DE KAST VAN HET PEDAAL

De pedaalkast van uw 920 is van het type BB30 en is 73mm breed.

Controleer of er geen verf op rollagervlakken zit en of ze schoon zijn.

Volg de montage-, afstel- en onderhoudsaanwijzingen van de fabrikant.

Wij raden u voor de montage van de kast aan een werkstandaard te gebruiken die het frame bij de bevestigingen van het voor- en achterwiel vasthoudt.

INSTALLATIE VAN DE ZADELSTANG

Uw frame is ontworpen voor een gebruik met een stuurstang met een diameter van 31,6mm.

Zorg dat de zadelstang minstens 90mm ingevoerd wordt (of de door de fabrikant van de zadelstang aangegeven lengte, indien deze meer is).

U moet de met uw frame of fiets 920 meegeleverde klembeugel voor de zadelstang gebruiken. Plaats de schroef aan de achterzijde van de fiets (tegenover de gleuf van het frame die zich aan de voorzijde bevindt) en draai deze vast op het aanbevolen aanhaalmoment van 6Nm.

Indien dit aanhaalmoment niet voldoende is, breng dan een montagepasta voor onderdelen van het type Tacx Dynamic aan op de zadelstang en klem opnieuw.

MONTAGE VAN DE WIELEN

Volg de montageaanwijzingen van de fabrikant.

Controleer alvorens te gaan rijden of de wielen goed geblokkeerd worden door het snelblokkeringsmechanisme.

INSTALLATIE VAN DE DERAILLEURS VOOR EN ACHTER

Controleer of de schroefdraad van de derailleur achter schoon is.

Dit frame is bedoeld voor een derailleur voor van het type "met hoge beugel" met een diameter van 34,9mm en down pull (kabel gaat naar beneden). Volg de montage-, afstel- en onderhoudsaanwijzingen van de fabrikant.

LET OP: De derailleur voor met beugel moet gemonteerd worden met een maximaal aanhaalmoment van 7 Nm. Indien dit niet voldoende is om de derailleur op zijn plaats te houden, gebruik dan een antidraaipasta voor onderdelen van koolstof van het type Tacx Dynamic.

REMSCHOEN ACHTER

Uw frame 920 heeft een remschoen achter van het type Postmount waarmee rechtstreeks een Postmount beugel gemonteerd kan worden met een schijf van 140 mm. Hiervoor hoeft u slechts uw beugel met de met het frame meegeleverde schroeven en cilinders met schroefdraad te installeren.

Wij leveren verder een aluminium Postmount vulring om een schijf van 160mm te kunnen gebruiken. Deze vulring wordt tussen de schoen van het frame en uw rembeugel geplaatst. Gebruik voor het vastschroeven de met deze vulring meegeleverde lange schroeven.

LET OP: Denk om de juiste montagerichting van de vulring (pijl naar boven) en gebruik de langste schroef waar de vulring het dikste is.

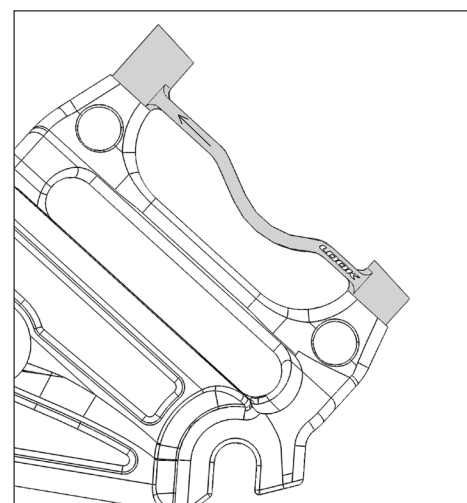

INSTELLING VAN DE SCHOKDEMPER

Uw frame wordt geleverd met een luchtschokdemper van 190,5mm, ogen met een breedte van 22.2 mm en een diameter van 8 mm.

De achterophanging van uw 920 werkt perfect met een SAG tussen 10% (strakke afstelling) en 25% (losse afstelling). Raadpleeg voor meer details betreffende de werking, de afstellingen en het onderhoud van uw schokdemper de handleiding van de fabrikant.

AANHAALMOMENT VAN DE GEWRICHTEN

Vergeet niet zeskante inbussleutels te gebruiken (geen sleutels met slechts twee zijden) en breng loctite medium (type blauw 242) aan op de schroefdraden.

De aanbevolen aanhaalmomenten zijn 6Nm voor de twee assen met een diameter van 12 tussen de spankabels en het stangetje en 8Nm voor de twee assen van 15mm (hoofdspil en driehoekige spil voor).

ONDERHOUD

Onderhoud uw frame altijd goed met zeep of een licht reinigingsmiddel en water.

Gebruik een zachte doek. Spoel het frame af met water en droog het af met een doek.

Gebruik geen hogedrukspuit of schuurmiddelen.

Gebruik voor het verwijderen van teervlekken een product voor autocarrosserieën.

SERVICEDIENST

Ondanks alle zorg die wij aan onze producten besteden, kunnen er defecten optreden of kan er een reparatie nodig zijn; ga in dat geval altijd naar uw dealer met het frame en de aankoopbon.

GARANTIE

VOOR EEN GELDIGE GARANTIE MOET U DEZE REGISTREREN OP ONZE WEBSITE: WWW.LOOKCYCLE.COM

Onze frames hebben een garantie van vijf jaar vanaf de datum van aankoop tegen fabrieksfouten of -gebreken. De verf, de decoratie, de lak en alles wat met de afwerking te maken heeft, heeft een garantie van een jaar.

Deze garantie geldt niet voor aan slijtage onderhevige onderdelen: rollagers.

Deze garantie beperkt zich tot de oorspronkelijke koper en een aankoopbewijs is vereist (oorspronkelijke factuur).

De garantie betreft de frames voor alle fabrieksfouten en -gebreken.

De garantie is uitsluitend van toepassing indien het frame is geassembleerd in

overeenkomstig met bovenstaande instructies.

De garantie is niet van toepassing op defecten veroorzaakt door een verkeerd onderhoud of gebruik.

Het gebruik van een hometrainer wordt sterk afgeraden.

De garantie is ook niet geldig indien de gebruiker het frame of de vork in technisch opzicht gewijzigd, gerepareerd of overgeschilderd heeft zonder hiervoor een door LOOK erkend reparatiecentrum in de arm genomen te hebben.

De garantie dekt niet de volgende gevallen:

- * door nalatigheid of achterstallig onderhoud veroorzaakte defecten
- * ongevallen
- * bijkomende of indirecte schade

De uitgaven voor montage, demontage, arbeidskosten, verpakking en verzending van het frame worden niet gedekt.

Niet doorboren, schilderen of opnieuw lakken.

Het frame niet in de buurt van een warmtebron plaatsen.

DENK ER AAN:

Inspecteer uw fiets alvorens deze te gaan gebruiken.

Indien de buizen van uw LOOK frame enige beschadiging hebben opgelopen, breng de fiets dan naar uw LOOK dealer voor een inspectie.

Zorg dat u de geldende wetgeving kent van het land waar u 's nachts rijdt.

Draag een helm

Zorg dat u de verkeersregels kent en in acht neemt.

Wees oplettend in verband met de gevaren op de weg en in het verkeer.

Reflectoren zijn niet voldoende en vervangen niet de verlichting.

Herzlichen Glückwunsch !

Sie haben sich für den Kauf eines Rahmens von LOOK entschieden.

Wir danken Ihnen für Ihr Vertrauen in unsere Produkte.

Mit diesem neuen Rahmen von LOOK haben Sie ein in Frankreich entwickeltes Produkt mit Spitzentechnologie erworben.

Ihr LOOK-Rahmen ist identisch mit den an große Profi-Radteams gelieferten Produkten.

Unsere Produkte erfüllen alle geltenden europäischen sowie internationalen Normen.

Wir empfehlen Ihnen, sich zur Montage von Zubehörteilen an einen Fachmann zu wenden.

Lesen Sie die gesamten Anweisungen vor der Benutzung aufmerksam durch und beachten Sie die Einstell- und Nutzungshinweise. Nur so können Sie das beeindruckende Potential Ihres Produkts vollständig nutzen.

LOOK behält sich im Rahmen der ständigen Produktverbesserung das Recht vor, die Produktspezifikationen ohne vorherige Ankündigung abzuändern.

Ihr Rahmen :

Ihr Rahmen ist entsprechend der technischen Vorgaben des Entwicklungsbüros von LOOK hergestellt worden.

In einem aufwändigen Herstellungsprozess wurden die verschiedenen Bauteile des Rahmens zusammengefügt. Dabei wurden spezifische Klebprozesse und Formverfahren für die Monoblock-Bestandteile verwendet.

Der Lieferumfang Ihres Rahmens umfasst eine Sattelstütze, die Kabelführung unter dem Tretlager, das rechte hintere Ausfallende, das austauschbar ist, sowie die Schrauben zur Befestigung des Flaschenhalters.

Der entsprechende Steuersatz sowie die Abstandsringe werden für diesen Rahmen mit integriertem Steuersatz mitgeliefert.

ACHTUNG: Dieser LOOK-Rahmen ist so geplant und bietet Ihnen nur dann eine optimale Leistung, wenn er von Fahrern benutzt wird, deren Körpergewicht 100 kg (220,5 lbs) nicht überschreitet..

INSTALLIERUNG DES INTEGRIERTEN LOOK-STEUERSATZES 1,5" - 1"1/8

Besonderheit von Steuersatz und Rahmen:

Bei dem im Lieferumfang des Rahmens inbegriffenen Steuersatz handelt es sich um einen integrierten konischen Steuersatz; das 1,5 Zoll Lager wird unten am Steuerrohr und das 1"1/8 Lager oben am Steuerrohr montiert.

Der Lieferumfang umfasst ebenfalls zwei verschiedene Gabelkonusse, um sowohl Gabeln mit konischem Gabelschaft als auch Gabeln mit Gabelschaft mit einer durchgängigen Größe von 1"1/8 montieren zu können.

ACHTUNG : Der Rahmen in Größe XS ist nicht mit den Gabeln mit konischem Gabelschaft Rock Shox 2012 und früherer Jahrgänge kompatibel, da der konische Durchmesser des Gabelschaftes dieser Gabeln zu lang ist. Wenn Sie eine Rock Shox Gabel zusammen mit Größe XS benutzen möchten, müssen Sie unbedingt eine Ausführung mit konstantem Gabelschaft 1"1/8 wählen und den mit dem Rahmen gelieferten Gabelkonus-Adapter verwenden.

Überprüfung vor Montage

Die Kontaktflächen der Lager müssen sauber und frei von Farbresten sein.

Die Bestandteile im oberen Rohrabchnitt entsprechend der Reihenfolge des Schemas vorweg zusammensetzen.

Die Bestandteile im unteren Rohrbereich ebenfalls vorweg zusammensetzen. Zwischen dem Rohr und der Gabel muss ein gewisses Spiel mit eingeplant werden, damit letztere ungehindert drehen kann.

Die Lager müssen im Rohr mit nur geringem bzw. ohne Widerstand montiert werden können.

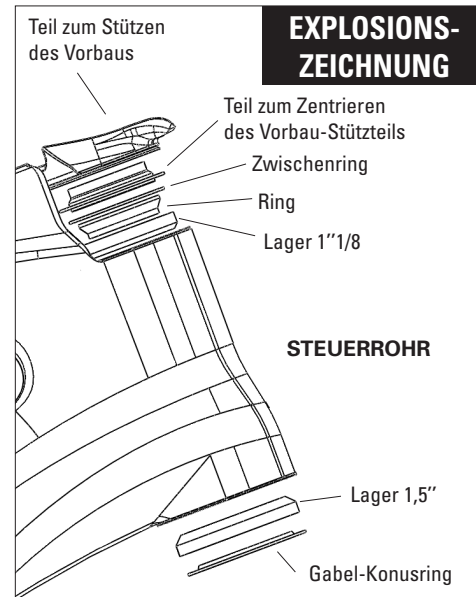

INSTALLIERUNG DES TRETLAGERS

Ihr 920 ist mit einem Tretlager vom Typ BB30 und mit einer Breite von 73 mm ausgerüstet.

Die Lagerflächen müssen sauber und frei von Farbresten sein.

Die Anweisungen zur Montage, Einstellung und Instandhaltung des Herstellers befolgen.

Wir raten Ihnen zur Montage des Tretlagers einen spezifischen Montageständer zu benutzen, in welchem der Rahmen an den vorderen und hinteren Radbefestigungen gehalten wird.

INSTALLIERUNG DER SATTELSTÜTZE

Ihr Rahmen ist für eine Sattelstütze mit einem Durchmesser von 31,6 mm vorgesehen.

Es sollte eine Mindestlänge von 90 mm zur Einführung der Sattelstütze eingehalten werden (oder die vom Hersteller der Sattelstütze empfohlene Mindestlänge, falls dieser Längenwert darüber liegt).

Die im Lieferumfang Ihres 920-Rahmens oder -Fahrrads inbegriffene Klemmung zur Befestigung der Sattelstütze muss unbedingt benutzt werden. Die Schraube nach hinten zum Rad hin ausgerichtet platzieren (an der gegenüberliegenden Seite des sich vorne befindlichen Spalts des Rads) und mit einem empfohlenen Anzugsmoment von 6 Nm anziehen.

Falls dieses Anzugsmoment nicht ausreichen sollte, tragen Sie eine geeignete Montagepaste vom Typ Tacx Dynamic auf die Sattelstütze auf und führen Sie den Vorgang erneut durch.

MONTAGE DER LAUFRÄDER

Die Montage-Anweisungen des Herstellers sind zu beachten.

Bevor Sie mit dem Rad fahren, stellen Sie sicher, dass die Schnellspanner der Laufräder vollständig und fest geschlossen sind.

INSTALLIERUNG DER VORDEREN UND HINTEREN SCHALTWERKE

Kontrollieren Sie, ob das Gewinde des hinteren Schaltwerks in einem sauberen Zustand ist.

Dieser Rahmen ist für die Montage des vorderen Umwerfers als Schellentyp konzipiert, mit einem Durchmesser von 34,9 mm und Down Pull-System. Die Anweisungen des Herstellers zu Montage, Einstellung und Instandhaltung sind hierbei zu beachten.

ACHTUNG: Bei der Montage des vorderen Umwerfers darf ein maximales Anzugsmoment von 7 Nm bei der Schellenbefestigung nicht überschritten werden. Sollte dies für einen perfekten Halt des Schaltwerks nicht genügen, benutzen Sie ggf. eine geeignete Carbon-Montagepaste vom Typ Tacx Dynamic.

BEFESTIGUNG DER HINTERRADBREMSE

Ihr 920 ist mit einer Befestigung vom Typ Postmount ausgerüstet, was die direkte Montage eines Postmount-Bügels mit einer 140 mm Scheibe ermöglicht. Sie brauchen hierzu lediglich Ihren Bügel mit den Schrauben und Gewindestiften zu montieren, die im Lieferumfang enthalten sind.

Wir liefern ebenfalls einen Postmount-Adapter aus Aluminium zur Montage einer 160 mm Scheibe. Dieser Adapter wird zwischen dem Ausfallende des Rahmens und dem Bremsbügel eingebaut. Benutzen Sie zum Einschrauben längere Schrauben, als die mit diesem Adapter mitgelieferten Schrauben.

ACHTUNG: Die Montage-Richtung des Adapters genau einhalten (nach oben zeigender Pfeil) und die längste Schraube an der Stelle verwenden, wo der Adapter am dicksten ist.

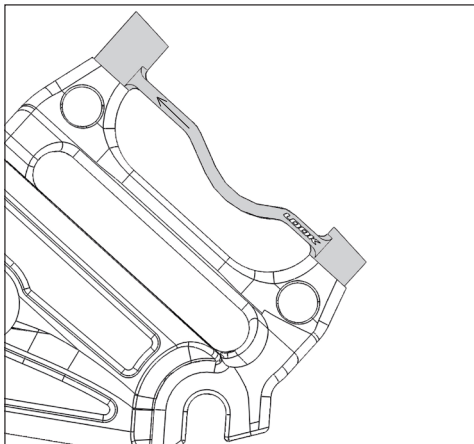

EINSTELLUNG DES DÄMPFERS

Ihr Rahmen wird mit einem Luftdämpfer mit einer Größe von 190,5 mm, Ösen mit einer Breite von 22,2 mm und einem Durchmesser von 8 mm geliefert.

Die hintere Aufhängung Ihres 920 funktioniert am besten mit einem SAG zwischen 10 % (harte Einstellung) und 25 % (weiche Einstellung). Für zusätzliche Informationen über die Funktionsweise, Einstellung und Pflege Ihres Dämpfers sehen Sie bitte die Anleitung des Herstellers ein.

ANZUGSMOMENT DER GELENKVERBINDUNGEN

Für den Anzug dieser Verbindungen Sechskantschlüssel (keine Schlüssel mit lediglich zwei Seiten benutzen) verwenden und Loctite Medium (vom Typ Blau 242) auf die Gewinde auftragen.

Die empfohlenen Anzugsmomente betragen 6 Nm für die beiden Achsen mit einem Durchmesser von 12 mm zwischen Sattelstreben und Stange und 8 Nm für die beiden 15 mm-Achsen (Hauptschaft und vorderes Dreieck – Stange).

PFLEGE

Benutzen Sie zur Säuberung Ihres Rahmens stets Seife bzw. ein sanftes Spülmittel und Wasser.

Benutzen Sie einen weichen Lappen und spülen Sie Ihren Rahmen gründlich mit Wasser nach.

Keine Reinigungsgeräte mit Hochdruck oder Produkte mit Schleifpartikeln benutzen.

Zum Entfernen von Teerflecken hierfür vorgesehene Produkte aus der Automobilpflege verwenden.

KUNDENSERVICE

Sollte trotz aller Sorgfalt, mit der wir unsere Produkte herstellen und prüfen, ein Defekt auftreten oder eine Reparatur notwendig sein, wenden Sie sich mit Ihrem Rahmen und der dazugehörigen Rechnung stets an Ihren LOOK-Händler.

GARANTIE

DAMIT DIE GARANTIE GÜLTIGKEIT HAT, MÜSSEN SIE SICH AUF UNSERER INTERNETSEITE REGISTRIEREN: WWW.LOOKCYCLE.COM

Wir gewähren auf unsere Rahmen eine Garantie von fünf Jahren ab Verkaufsdatum gegenüber allen Mängeln oder Fabrikationsfehlern. Lackierung, Designelemente und Lacküberzug sowie alle die Endverarbeitung betreffenden Teile haben eine Garantie von einem Jahr.

Ausgeschlossen von dieser Garantie sind Verschleißteile: Lager.

Diese Garantie ist auf den Erstkäufer beschränkt und ein Kaufnachweis muss vorgewiesen werden (Originalrechnung).

Die Garantie gilt für alle Mängel oder Fabrikationsfehler an Rahmen.

Die Garantie ist nur dann gültig, wenn der Rahmen entsprechend vorliegender Anweisungen montiert worden ist.

Die Garantie gilt nicht für Defekte, die auf eine schlechte Pflege oder eine falsche Benutzung zurückzuführen sind.

Von der Verwendung dieses Rahmens mit einem Home-Trainer wird abgeraten.

Die Garantie verliert ihre Gültigkeit, wenn vom Benutzer technische Änderungen an Rahmen oder Gabel durchgeführt oder in einer nicht von LOOK zugelassenen Stelle repariert oder nachlackiert worden sind.

Folgende Fälle werden von der Garantie nicht gedeckt:

* Fehler, die aufgrund einer Fehlnutzung oder unzureichender Pflege beruhen

* Unfälle

* Indirekte Schäden sowie Begleitschäden.

Die Kosten für Montage und Demontage, Stundenlöhne, Verpackung und Versand des Rahmens sind nicht mit inbegriffen.

Nicht bohren, lackieren oder erneut mit Schutzlack überziehen.

Den Rahmen nicht in der Nähe einer Wärmequelle lassen.

STETS AUF FOLGENDE PUNKTE ACHTEN:

Kontrollieren Sie Ihr Fahrrad, bevor Sie es benutzen.

Sollten die Rohre Ihres LOOK-Rahmens irgendeinen Schaden erlitten haben, bringen Sie Ihr Rad zu Ihrem LOOK-Händler und lassen Sie es dort überprüfen.

Informieren Sie sich über die in Ihrem Land geltenden Vorschriften, falls Sie im Dunkeln fahren.

Tragen Sie einen Fahrradhelm.

Informieren Sie sich über die geltende Straßenverkehrsordnung und halten Sie diese ein.

Achten Sie auf Gefahren beim Fahren auf der Straße und im Gelände.

Reflektoren sind nicht ausreichend und stellen keine korrekte Fahrradbeleuchtung dar.