

GEOMETRIES

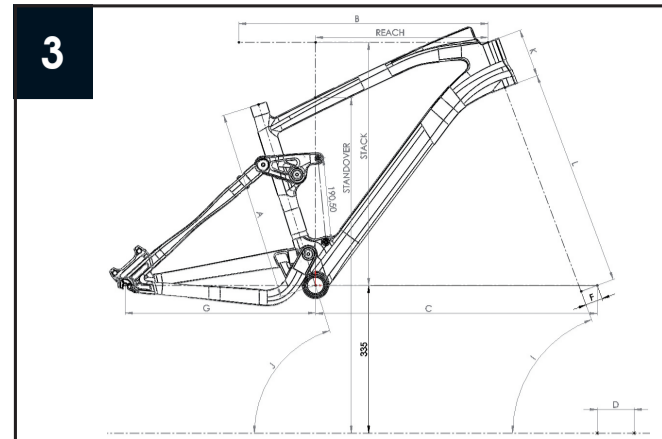
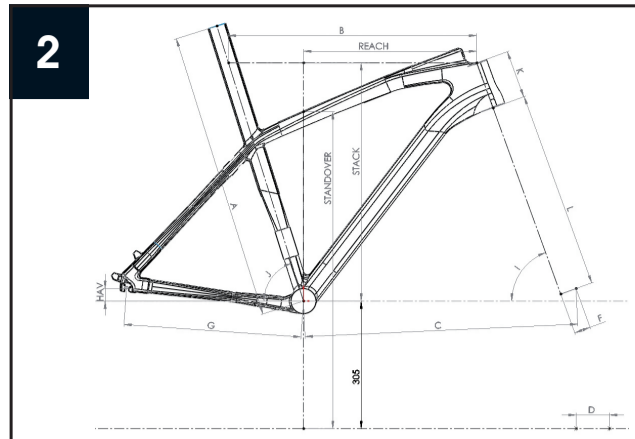
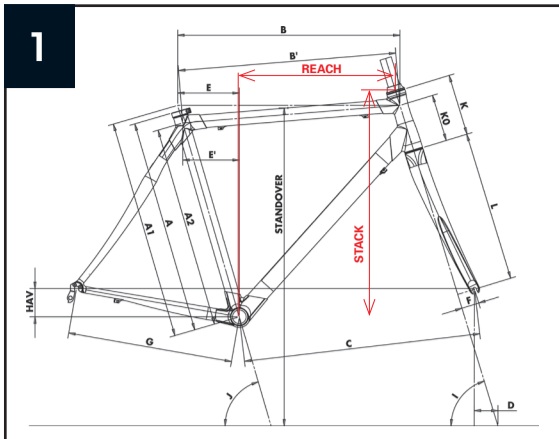

ROAD (1)

566		Axe - axe réel A2	Axe - axe virtuel A1	Axe - haut A	Accomp	Sloping	B	B'	C	D	Recul virtuel E	Recul réel E'	F	G	HAV	I	J	K	KO	L	Standover Milieu tube - sol
XS = 49	430	510	480	50	80	510	494,5	568	70,5	136	116	43	410	65	71	74,5	125	98	368	740	
S = 51	432	530	490	58	98	526	509	581,5	67,5	141	119	43	410	65	71,5	74,5	145	116	368	755	
M = 53	450	550	500	50	100	542	523	582,5	61	153	128	43	410	65	72,5	73,7	164	131	368	767	
L = 55	465	575	525	60	110	558	539	599	61	161	135	43	410	65	72,5	73,7	185	156	368	791	
XL = 57	485	590	545	60	105	574	555	615	61	165	140	43	410	65	72,5	73,7	205	171	368	808	

586 UD		Axe - axe réel A2	Axe - axe virtuel A1	Axe - haut A	Accomp	Sloping	B	B'	C	D	Recul virtuel E	Recul réel E'	F	G	HAV	I	J	K	KO	L	Standover Haut tube - sol (axe boitier)
XS = 49	425	490	459,5	34,5	-65	520	507	575	67,6	129	122	43	405	70	71,5	74,75	109	71	368	708	
S = 51	460	510	494,5	34,5	-50	530	519	578	64,4	138	135	43	405	70	72	74,25	127	89	368	739	
M = 53	495	530	529,5	34,5	-35	540	530	577	58,2	146	147	43	405	70	73	74	149	112	368	769	
L = 55	530	550	564,5	34,5	-20	560	555	593	58,2	156	161	43	405	70	73	73,5	157	120	368	797	
XL = 57	550	570	584,5	34,5	-20	575	570,5	603	58,2	167	164	43	405	70	73	73	179	139	368	814	

586 SL		Axe - axe réel A2	Axe - axe virtuel A1	Axe - haut A	Accomp	Sloping	B	B'	C	D	Recul virtuel E	Recul réel E'	F	G	HAV	I	J	K	KO	L	Standover Haut tube - sol (axe boitier)	Cut Limit A partir du haut du tube	Axe - haut minimum
XS = 49	425	490	625	200	-65	520	507	575	67,6	129	122	43	405	70	71,5	74,75	109	71	368	708	150	475	
S = 51	460	510	660	200	-50	530	519	578	64,4	138	135	43	405	70	72	74,25	127	89	368	739	150	510	
M = 53	495	530	695	200	-35	540	530	577	58,2	146	147	43	405	70	73	74	149	112	368	769	150	545	
L = 55	530	550	730	200	-20	560	555	593	58,2	156	161	43	405	70	73	73,5	157	120	368	797	150	580	
XL = 57	550	570	760	210	-20	575	570,5	603	58,2	167	164	43	405	70	73	73	179	139	368	814	150	610	

695		Axe - axe réel A2	Axe - axe virtuel A1	Axe - haut A	Accomp	Sloping	B	B'	C	D	Recul virtuel E	Recul réel E'	F	G	HAV	I	J	K	KO	L	Standover Haut tube - Axe boitier	Cut Limit A partir du haut du tube	Axe - haut minimum
XS = 49	440	490	635	195	50	515	505	575,7	70,7	129	117	43	405	65	71	74,75	122,5	77	368	459,1	150	485	
S = 51	460	510	660	200	50	530	520	581	64,4	136	124	43	405	65	72	74,5	140,5	94,4	368	479,9	150	510	
M = 53	480	530	695	215	50	545	534	583,4	58,2	146	133	43	405	65	73	74	162,5	109,9	368	501,2	150	545	
L = 55	500	550	730	230	50	560	549	596,2	58,2	154	141	43	405	65	73	73,75	170,5	129,3	368	516,9	150	580	
XL = 57	520	570	750	230	50	575	564	608,8	58,2	162	149	43	405	65	73	73,5	192,5	148,7	368	537,6	150	600	
XXL = 59	540	590	770	230	50	585	573	613,5	58,2	172	159	43	405	65	73	73	211,5	167,2	368	555,8	150	620	

TRIATHLON - TT (1)

576 RSP		Axe - axe réel A2	Axe - axe virtuel A1	Axe - haut A	Accomp	Sloping	B	B'	C	D	Recul virtuel E	Recul réel E'	F	G	HAV	I	J	K	KO	L	Standover Milieu tube - sol
S	433	515	505	72	82	500	489	580	61	107	91,5	43	400	65	72,5	78	125	105,5	368	755	
M	449	535	550	101	86	520	509	600	61	111	96	43	400	65	72,5	78	151	126	368	775	
L	471	555	580	109	84	550	539	632	61	115	100	43	400	65	72,5	78	166	146	368	794	
XL	484	575	610	126	91	575	563	654	61	119	104	43	400	65	72,5	78	186	167	368	814	

576 AERO		Axe - axe réel A2	Axe - axe virtuel A1	Axe - haut A	Accomp	Sloping	B	B'	C	D	Recul virtuel E	Recul réel E'	F	G	HAV	I	J	K	KO	L	Standover Milieu tube - sol	Limite coupe A partir du haut du tube	Axe - haut minimum
S	433	515	670	237	82	500	489	580	61	107	91,5	43	400	65	72,5	78	125	105,5	368	755	150	520	
M	449	535	705	256	86	520	509	600	61	111	96	43	400	65	72,5	78	151	126	368	775	150	555	
L	471	555	730	259	84	550	539	632	61	115	100	43	400	65	72,5	78	166	146	368	794	150	580	
XL	484	575	760	276	91	575	563	654	61	119	104	43	400	65	72,5	78	186	167	368	814	150	610	

596 IPACK		Axe - axe réel A2	Axe - axe virtuel A1	Axe - haut A	Accomp	Sloping	B	B'	C	D	Recul virtuel E	Recul réel E'	F	G	HAV	I	J	K	KO	L	Standover Milieu tube - sol	Limite coupe A partir du haut du tube	Axe - haut minimum
XS	440	475	640	200	35	515 + 42	507 + 42	574	68	123	114	43	405	60	71,5	75	122	67	368	150	490		
S	440	515	660	220	75	530 + 42	515 + 42	587	64	133	114	43	405	60	72	75	122	106	368	150	510		
M	440	545	700	260	105	550 + 42	533 + 42	600	58	141	114	43	405	60	73	75	152	133	368	150	550		
L	440	565	750	310	125	565 + 42	546 + 42	615	58	146	114	43	405	60	73	75	152	153	368	150	600		

TRACK (1)

596		Axe - axe réel A2	Axe - axe virtuel A1	Axe - haut A	Accomp	Sloping	B	B'	C	D	Recul virtuel E	Recul réel E'	F	G	HAV	I	J	K	KO	L	Standover Milieu tube - sol	Limite coupe A partir du haut du tube	Axe - haut minimum
XS	440	475	640	200	35	515	507	574	68	123	114	43	405	60	71,5	75	122	67	368	150	490		
S	440	515	660	220	75	530	515	587	64	133	114	43	405	60	72	75	122	106	368	150	510		
M	440	545	700	260	105	550	533	600	58	141	114	43	405	60	73	75	152	133	368	150	550		
L	440	565	750	310	125	565	546	615	58	146	114	43	405	60	73	75	152	153	368	150	600		

596 TRACK		Axe - axe réel A2	Axe - axe virtuel A1	Axe - haut A	Accomp	Sloping	B	B'	C	D	Recul virtuel E	Recul réel E'	F	G	HAV	I	J	K	KO	L	Standover Milieu tube - sol	Limite coupe A partir du haut du tube	Axe - haut minimum
XS	440	475	640	200	35	515 + 42	507 + 42	574	68	123	114	43	390	50	71,5	75	122	67	368	150	490		
S	440	515	660	220	75	530 + 42	515 + 42	587	64	133	114	43	390	50	72	75	122	106	368	150	510		
M	440	545	700	260	105	550 + 42	533 + 42	600	58	141	114	43	390	50	73	75	152	133	368	150	550		
L	440	565	750	310	125	565 + 42	546 + 42	615	58	146	114	43	390	50	73	75	152	153	368	150	600		

496 TRACK		Axe - axe réel A2	Axe - axe virtuel A1	Axe - haut A	Accomp	Sloping	B	B'	C	D	Recul virtuel E	Recul réel E'	F	G	HAV	I	J	K	KO	L	Standover Milieu tube - sol
XS	490	490	513,2	23,2	30	516	508	562	64	130	123	40	380	50	74,5	74,75	90,5	-	368	745	
S	510	510	563,2	53,2	0	535	535	558	58	136	136	34	380	50	74,5	74,25	101,5	-	368	779	
M	540	540	593,2	53,2	0	560	560	583,5	58	144	144	34	380	50	74,5	74	130,5	-	368	807	

AL 464 P		Axe - axe réel A2	Axe - axe virtuel A1	Axe - haut A	Accomp	Sloping	B	B'	C	D	Recul virtuel E	Recul réel E'	F	G	HAV	I	J	K	KO	L	Standover Milieu tube - sol
XS	450	490	530	80	-40	520	506	564,5	61,8	120	120,5	43	402	49	73	73,5	121	89	368	760,7	
S	470	510	550	80	-40	540	526	568	50	125	126	43	402	49	73,5	73,5	135	103	368	780	